



ショッピング袋リニューアルに伴うデザイン募集について

平成 28 年 8 月 17 日
ハウステンボス株式会社

ハウステンボスでは、「ハウステンボス場内」にて配布しているショッピング袋の大幅リニューアルを計画しており、下記の内容にて新たなデザインを募集いたします。

記

1. ハウステンボスとは

日本一広いテーマパークでもあるハウステンボスの広さは、約 152 万㎡。季節を知らせる四季折々の花々が咲き誇る「花の王国」、光きらめく夜景日本一の街「光の王国」など、アトラクションからリゾートコンテンツがあふれる観光ビジネス都市。

<http://www.huistenbosch.co.jp/>

<http://www.huistenbosch.co.jp/about/>

2. 募集内容

「ハウステンボス 新ショッピング袋デザイン」

- ・ハウステンボスのイメージに沿って明るく品があり、ハウステンボスの広告効果も得られるもの
- ・未発表の新規デザインに限る
- ・ショッピング袋 製作サイズは以下のマチ付タイプ
※別サイズ（マチがない平袋タイプ）も更新を予定しているため、マチ付・マチなしどちらのタイプにも合うデザインが好ましい

- ・募集するデザインパターンは以下の 3 種類

① 「光」「花」「ロボット」をモチーフにしたもの

※いずれか 1 モチーフのみの使用でも可能とする。

② ロゴや社名を使用したもの（添付資料（GIF データ）参照）

※「ハウステンボス」「HUIS TEN BOSCH」「ロゴ」

※ロゴ・社名の ai データが必要な場合はメールにてご連絡ください。

③ 模様や柄で構成されたもの

※百貨店のように、ひと目で「ハウステンボスのショッピング袋」と分かるもの

いずれのパターンもハウステンボスロゴを 1 箇所以上掲載すること。

▽ 完成図

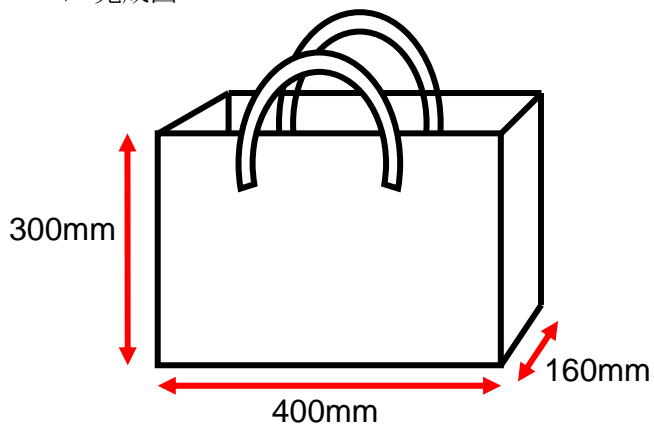

▽ 展開図 (印刷可能範囲)

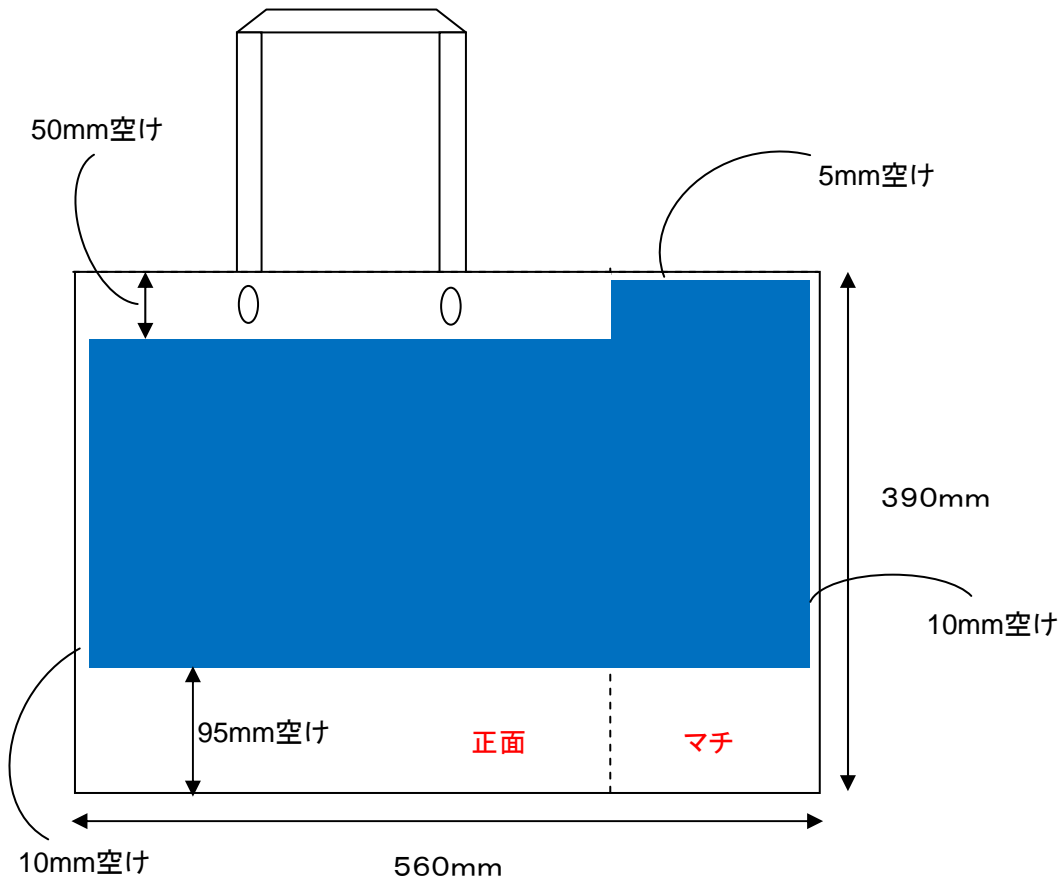

 印刷可能範囲

※下地 (袋自体) の色は半透明または白となります。
※取っ手は透明になります。

- 参加資格 不問
- 参加費 なし
- 参加方法 募集デザインパターン①～③のうち、いずれかを選択しご応募ください。
 - ・デザインデータを下記アドレスまでメールにて送付（データの種類はPDF）
htb-entry@huistenbosch.co.jp
 - ・メール件名は「新ショッピング袋デザイン応募」とすること
 - ・メール本文に住所・氏名・年齢・電話番号を記載すること
- 色 プロセス 4c (CMYK)
- 応募締切 2016年9月30日（金）必着
- デザイン決定 2016年11月中旬（予定）
- 賞 最優秀賞：賞金（10万円） 特賞：変なホテルペア宿泊券
- 結果発表 採用された方に通知するとともに、ハウステンボス公式ホームページ等にて発表
- 著作権の扱い 採用作品の著作権およびその他の一切の権利はハウステンボス株式会社に帰属
- その他
 - ・未発表の新規デザインに限ります。
 - ・ハウステンボスが提供したロゴデータは、本応募のみでの使用とし、他への流用はできません。
 - ・採用されたデザインデータは弊社のオリジナル商品等に転用する場合があります。
 - ・（デザイン採用後）弊社の都合により、内容の一部変更（修正）をお願いする場合があります。
 - ・応募デザインの一部あるいは全体が他者の著作権を侵害していないものに限りします。
 - ・応募デザインに後日、著作権侵害やその他の疑義が発覚した場合は全て応募者の責任とします。
 - ・今後更新予定のショッピング袋サイズ（最終決定のデザインを使用予定）
 - （マチあり・手穴式） 縦 390mm × 横 245mm × マチ 160mm
 - （マチあり・手穴式） 縦 390mm × 横 270mm × マチ 50mm
 - （マチなし・平袋） 縦 280mm × 横 170mm
 - （マチなし・平袋） 縦 190mm × 横 150mm
- 問い合わせ先
ハウステンボス株式会社
メールアドレス：htb-entry@huistenbosch.co.jp 担当：田尻、西村